

133422



SCALPEL SI

OWNER'S MANUAL SUPPLEMENT

cannondale

À PROPOS DE CE SUPPLÉMENT

Les suppléments au manuel du propriétaire Cannondale fournissent des informations importantes et spécifiques aux modèles concernant la sécurité, la maintenance et la technique. Ils ne remplacent pas votre manuel du propriétaire d'un vélo Cannondale.

Il se peut que ce supplément ne soit pas le seul pour votre vélo. Assurez-vous de tous les avoir et de tous les lire.

Si vous avez besoin d'un manuel ou d'un supplément ou si vous avez une question concernant votre vélo, veuillez immédiatement contacter votre revendeur Cannondale ou nous appeler à l'un des numéros de téléphone figurant au dos de ce manuel.

Vous pouvez télécharger des versions PDF Adobe Acrobat de n'importe quel manuel du propriétaire Cannondale ou supplément depuis notre site Web : <http://www.cannondale.com>

Les informations et les spécifications contenues dans ce manuel sont sujettes à modifications, en raison des perfectionnements pouvant être apportés au produit à tout moment. Pour consulter les dernières informations sur nos produits, visitez le site <http://www.cannondale.com>

DÉFINITIONS EXPLICITES

Dans ce supplément, les informations particulièrement importantes sont présentées des façons suivantes :



AVERTISSEMENT

Indique une situation hasardeuse qui, si cette dernière n'est pas évitée, peut entraîner de graves blessures, voire la mort.

NOTICE

Indique des précautions particulières à prendre afin d'éviter tout dommage.

COMPOSITION

INFORMATIONS CONCERNANT LA SÉCURITÉ 2

INFORMATIONS TECHNIQUES 3-14

PIÈCES DE RECHANGE..... 15

ENTRETIEN 16

VOTRE REVENDEUR CANNONDALE

Afin de vous assurer que votre vélo est correctement entretenu et réparé, et pour bénéficier des garanties applicables, veuillez confier toutes les opérations d'entretien et de réparation à un revendeur Cannondale agréé.

INFORMATION

Toute opération d'entretien ou de réparation effectuée autrement que par un mécanicien agréé risque de provoquer des dommages importants et d'annuler la garantie.

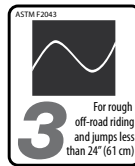

Tous les modèles sont conçus pour une utilisation tout-terrain de type ASTM CONDITION 3, Cross-Country.

INFORMATIONS CONCERNANT LA SÉCURITÉ

MESSAGE IMPORTANT CONCERNANT LES MATÉRIAUX COMPOSITES



AVERTISSEMENT

Votre vélo (cadre et composants) est fabriqué avec des matériaux composites, communément appelés “fibres de carbone”.

Il est important de posséder quelques connaissances fondamentales au sujet des matériaux composites. Les matériaux composites utilisant des fibres de carbone sont légers et résistants, mais en cas de choc violent ou de surcharge, ils ne se plient pas, ils se rompent.

Pour votre sécurité, en tant que propriétaire et/ou utilisateur de ce vélo, il est important d'effectuer correctement toutes les opérations d'entretien, de réparation et d'inspection des parties fabriquées en matériaux composites (cadre, potence, fourche, guidon, tige de selle, etc.). Consultez votre revendeur Cannondale pour des conseils et de l'aide, si nécessaire.

Nous vous recommandons vivement de lire la Section D “Inspection de sécurité” en Partie II du Guide d'utilisation de votre vélo Cannondale avant de monter sur le vélo.

LA NON OBSERVATION DE CES RECOMMANDATIONS PEUT CAUSER UN ACCIDENT, UNE PARALYSIE ET/OU DES BLESSURES GRAVES, VOIRE MORTELLES.

INSPECTION ET DOMMAGES LIÉS À UN ACCIDENT



AVERTISSEMENT

APRÈS UN ACCIDENT OU UN IMPACT:

Inspectez le cadre attentivement pour voir s'il est endommagé (voir la PARTIE II, section D. Contrôles de sécurité dans votre manuel du propriétaire d'un vélo Cannondale.)

N'utilisez pas votre vélo si vous remarquez un signe d'endommagement, quel qu'il soit : fibres de carbone cassées, éclatées ou délaminées.

LES POINTS SUIVANTS PEUVENT INDIQUER UN DÉLAMINAGE OU UN DOMMAGE :

- Sensation inhabituelle ou étrange au niveau du cadre
- Impression que le carbone est mou au toucher ou que sa forme est altérée
- Bruits de craquement ou autres bruits inexplicables
- Fissures visibles, coloration blanche ou laiteuse de la section de fibres de carbone

SI VOUS CONTINUEZ À ROULER AVEC UN CADRE ENDOMMAGÉ, LES RISQUES DE CASSE DU CADRE AUGMENTENT, ENTRAÎNANT AINSI UN RISQUE DE BLESSURE GRAVE OU MORTELLE POUR L'UTILISATEUR.

INFORMATIONS TECHNIQUES

GEOMETRIE

- A LONGUEUR DU TUBE DE SELLE (CM/POUCES)
 B LONGUEUR DU TUBE SUPÉRIEUR (CM/POUCES)
 D ANGLE DU TUBE DE DIRECTION
 E ANGLE EFFECTIF DU TUBE DE SELLE
 F HAUTEUR D'ENTREJAMBE (CM/POUCES)
 G LONGUEUR DU TUBE DE DIRECTION (CM/POUCES)
 H EMPATTEMENT (CM/POUCES)
 I DISTANCE AXE DE PÉDALIER - CENTRE DE LA ROUE AVANT (CM/POUCES)
 J LONGUEUR DES BASES (CM/POUCES)
 K ABAISSEMENT DU BOÎTIER DE PÉDALIER (CM/POUCES)
 L HAUTEUR DU JEU DE PÉDALIER (CM/POUCES)
 M INCLINAISON DE LA FOURCHE (CM/POUCES)
 N CHASSE (CM/POUCES)
 O EMPILEMENT (CM/POUCES)
 P PORTÉE (CM/POUCES)

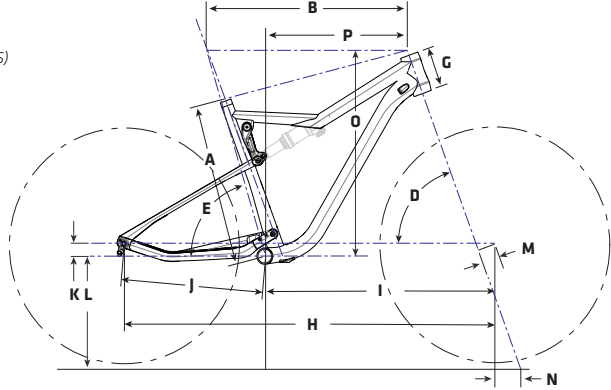

MENS

SIZE	S 650	M 29	L 29	XL 29
A	40.0/15.7	44.0/17.3	48.0/18.9	52.0/20.5
B	57.0/22.4	59.9/23.6	62.4/24.6	64.8/25.5
D	69.5°	69.5°	69.5°	69.5°
E	73.5°	73.5°	73.5°	73.5°
F	71.6/28.2	75.4/29.7	76.0/29.9	76.6/30.2
G	9.7/3.8	11.0/4.3	12.2/4.8	13.4/5.3
H	107.9/42.5	111.8/44.0	114.4/45.0	116.9/46.0
I	65.3/25.7	68.5/27.0	71.1/28.0	73.5/29.0
J	42.5/16.8	43.5/17.2	★	★
K	2.0/0.8	3.8/1.5	★	★
L	33.3/13.1	33.4/13.1	★	★
M	5.0/2.0	5.5/2.2	★	★
N	7.5/3.0	7.7/3.0	★	★
O	55.0/21.6	59.2/23.3	60.4/23.8	61.5/24.2
P	40.7/16.0	42.4/16.7	44.5/17.5	46.6/18.3

WOMENS

XS 650	S 650	M 650
38.0/15.0	40.0/15.7	42.0/16.5
54.8/21.6	57.0/22.4	60.3/23.7
69.5°	★	★
73.5°	★	★
71.5/28.1	71.6/28.2	71.9/28.3
9.7/3.8	★	11.0/4.3
105.7/41.6	107.9/42.5	111.3/43.8
63.1/24.9	65.3/25.7	68.7/27.1
42.5/16.8	★	★
2.0/0.8	★	★
33.3/13.1	★	★
5.0/2.0	★	★
7.5/3.0	★	★
55.0/21.6	★	56.2/22.1
38.5/15.2	40.7/16.0	43.7/17.2

★ INDICATES SAME AS PREVIOUS

SPECIFICATIONS SUBJECT TO CHANGE WITHOUT NOTICE.

SPÉCIFICATIONS

Tube De Direction	Cannondale Si (see also Replacement Parts for conversion kits)
Débattement arrière	100mm
Amortisseur	SAG: 25%, 12mm
	ENTRAXE: 190mm
	COURSE: 45mm
	REDUCTEURS: 30mm (1.180") x 8mm
Largeur Du Boîtier De Péda lier	ALLOY: BB30/83, CARBON: PF30/83mm
Diamètre De La Tige De Selle	27.2mm
Dérailleur Avant	S3 Direct Mount, Side swing
Espace ment Des Pattes	142x12mm Maxle
Frein Arrière	Flat mount, 20mm Bolt



AVERTISSEMENT

Pour plus d'informations sur les spécifications suivantes, veuillez consulter le **Guide d'utilisation de votre vélo Cannondale** :

Utilisation Prév ue	ASTM CONDITION 3, Cross-Country, Marathon, Hardtails.		
Largeur De Pneu Maximum	SCALPEL SI 27.5 : 27.5 x 2.30 in SCALPEL SI 29 : 29 X 2.30 in		
Extension Maximale De La Fourche	SCALPEL SI 27.5 : 487 mm SCALPEL SI 29 : 500 mm		
Profondeur D'insertion Minimum De La Tige De Selle	120 mm		
Limite Maximale De Poids (Lbs/Kg) * sacoch e de selle uniquement	CYCLISTE	BAGAGES*	TOTAL
	300 / 136	5 / 2.3	305 / 138

TUBE DE DIRECTION INTÉGRÉ

Pour les modèles en carbone, les cuvettes sont collées à l'intérieur du tube de direction. Les roulements Cannondale Headshok System Integration peuvent se monter directement sur les deux types de cadre. Pour les jeux de direction équipés d'adaptateurs de 1,5 pouces (38,1 mm) ou 1,125 pouces (28,6 mm), consultez la section "Pièces de rechange".

INFORMATION

Ne surfacez pas, n'usinez pas et ne coupez pas les cuvettes de roulement du tube de direction. Lors de la dépose d'adaptateurs, de roulements ou de cuvettes d'un tube de direction en carbone, prenez toutes les précautions nécessaires afin que l'outil utilisé pour extraire le roulement n'appuie sur aucune partie de la cuvette sur laquelle le roulement est collé.

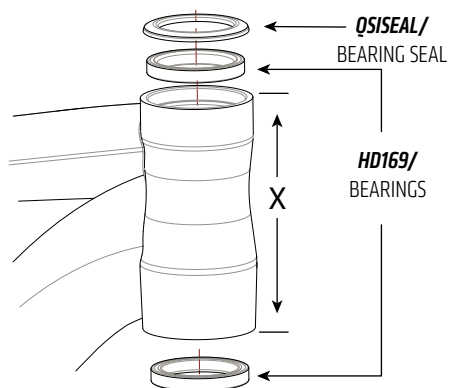

FRAME SIZE WOMENS	FRAME SIZE MENS	HEADTUBE LENGTH (X)
XS, SM	SM	97mm
MD	MD	109mm
-	LARGE	122mm
-	X-LARGE	134mm

COUPLES DE SERRAGE

Le serrage correct des éléments de fixation (boulons, vis, écrous) de votre vélo est très important pour votre sécurité, ainsi que pour la durabilité et le bon fonctionnement de celui-ci. Nous vous recommandons vivement de demander à votre revendeur d'effectuer le serrage correct de tous les éléments de fixation à l'aide d'une clé dynamométrique. Si vous décidez d'effectuer le serrage des éléments de fixation vous-même, utilisez toujours une clé dynamométrique de bonne qualité !

Description	Nm	Loctite™
Ecrous de fixations d'amortisseur	15	Loctite 242 (blue)
Pivot tube supérieur	5	Loctite 242 (blue)
Axes de points de pivots	1.0 - Axe 3.0 - Expendeur	Light Grease
Vis de patte de dérailleur arrière	1.1	Loctite 242 (blue)
Housing Guides (Maximum)	3.0	Light Grease

ASSYMETRIC INTEGRATION (Ai) - ROUE ARRIERE

A PROPOS DE

Vous devez utiliser une roue arrière compatible avec l'offset de 6 mm Cannondale Asymmetric Integration (Ai). Les roues OEM montées avec cette spécification sont identifiées avec un logo Ai, Mis en évidence sur le cote droit.

6mm OFFSET / 55mm LIGNE DE CHAINE

Le moyeu arrière Ai est décalé de 6mm cote transmission. Ce qui permet d'aligner la cassette avec la ligne de chaîne de 55mm, et la roue avec le cadre afin d'assurer un bon dégagement pour le pneu. (Voir taille Maximale du pneu dans les SPECIFICATIONS). Les roues Ai ont un angle et une tension égal des rayons des deux côtes, ce qui permet d'accroître la rigidité de la roue.

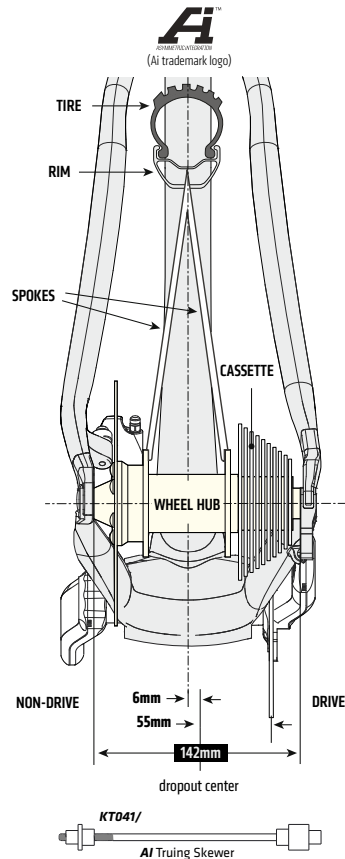

NOTICE

UTILISER QUE DES ROUES ARRIERES Ai.

Une roue arrière incorrect peut endommager votre cadre. Ce type de dommages n'est pas couvert par la garantie Cannondale.

Roue Sur-mesure

Si vous choisissez une roue sur-mesure assurez-vous que les 6mm de l'offset soit présent.

Rapprochez-vous de votre revendeur Cannondale agréé si vous avez des questions.

BOITIER DE PÉDALIER - PRESSFIT BB30

SCALPEL SI CARBON

Les cadres carbone sont dotés d'une interface de roulement de boîtier de pédalier de 46 mm de diamètre intérieur. La largeur du boîtier de pédalier est de 83 mm.

Entretien

De manière générale, l'état des roulements doit être vérifié tous les ans (au minimum), ainsi qu'à chaque opération de montage/démontage ou d'entretien du jeu de pédalier.

Pour effectuer l'inspection, une fois le pédalier retiré, faites tourner la bague de roulement intérieure de chacun des deux roulements pour vérifier qu'elle tourne facilement, sans à-coups et sans bruit. La présence d'un jeu excessif, de points durs ou de corrosion indique qu'un roulement est endommagé.

Dépose

Afin d'éviter d'endommager gravement le cadre, il est important de retirer les systèmes de roulements avec beaucoup de précaution et en utilisant les outils indiqués dans les instructions d'entretien du fabricant. Veillez à extraire les roulements (cuvettes ou adaptateurs) en les chassant bien droit hors du boîtier de pédalier ! Ne forcez pas sur les composants pour les extraire du boîtier de pédalier.

Remplacement

Les roulements PressFit BB30 ne peuvent pas être séparés des systèmes d'adaptateur ou de cuvette qui sont montés emboutis dans le boîtier de pédalier. Par conséquent, les roulements endommagés doivent être entièrement déposés et remplacés.

Avant d'installer un nouveau roulement dans le boîtier de pédalier, nettoyez soigneusement toute la surface intérieure du boîtier de pédalier à l'aide d'un chiffon d'atelier propre et sec. De plus, vérifiez que les surfaces de contact du roulement et du boîtier de pédalier sont propres et sèches. N'appliquez pas de graisse sur les surfaces.

Suivez les indications du fabricant pour le montage et l'installation du système de roulement. Utilisez un accessoire de pose de roulement, tel que l'outil ParkTool HHP-2. (Site Web : www.parktool.com/product/bearing-cup-press-HHP-2). Choisissez l'adaptateur de pose approprié pour vous assurer que la force montage est appliquée uniquement sur la cuvette et pas sur la partie intérieure du roulement.

Continuez de pousser jusqu'à ce que les deux flasques de cuvette soient en appui sur le bord du boîtier de pédalier.

REMARQUE

Consultez votre revendeur Cannondale au sujet de la qualité et de la compatibilité des composants de remplacement à utiliser. Vérifiez que le système PRESSFIT BB30 est prévu pour être utilisé avec un boîtier de pédalier de 46 mm de diamètre intérieur. Vérifiez les dimensions réelles à l'aide d'un micromètre.

N'utilisez pas de solvant ou de produit chimique pour le nettoyage. Ne retirez pas de matériau du cadre ; ne surfacez pas et ne polissez pas l'intérieur du boîtier de pédalier.

Les dommages éventuels causés au cadre par l'utilisation de composants inappropriés, par une opération d'installation et/ou de dépose effectuée de manière incorrecte, ne sont pas couverts par la garantie.

BOÎTIER DE PÉDALIER - BB30

SCALPEL SI ALLOY

La boîte de pédalier est compatible avec la norme BB30. Voir www.bb30standard.com. L'adaptateur du jeu de pédalier IS permet l'utilisation de pédales de jeux standard English/83 mm.

Maintenance

Vérifiez l'état des roulements une fois par an (au minimum), et à chaque fois que le boîtier de pédalier est déposé pour réparation ou entretien.

Lorsque le pédalier est retiré, faites tourner la bague de roulement intérieure de chacun des deux roulements pour vérifier qu'elle tourne facilement et sans à-coup. Vérifiez qu'il n'existe aucun jeu entre le roulement et le boîtier de pédalier. Si un roulement est endommagé, remplacez les deux roulements par des nouveaux.

Montage des roulements

Nettoyez les surfaces intérieures et extérieures du boîtier de pédalier.

Appliquez de la graisse de haute qualité pour vélo sur la surface intérieure du boîtier de pédalier.

Insérez l'extrémité carrée du circlip dans la rainure, puis poussez-le dans le sens des aiguilles d'une montre jusqu'à ce qu'il y soit complètement installé dans la rainure. Procédez de la même manière pour monter le second circlip.

À l'aide d'un accessoire de pose de roulement de jeu de direction et du kit Cannondale **KT010/**, montez les roulements dans le boîtier de pédalier, comme indiqué. Maintenez la pression sur le roulement jusqu'à ce qu'il soit installé en appui contre le circlip.

Enfin, appliquez une légère couche de graisse de haute qualité pour roulements de vélo sur les deux côtés de chacun des roulements, afin de les protéger contre l'humidité.

Dépose des roulements

Pour déposer les roulements, positionnez le kit Cannondale **KT011/** derrière le roulement, de sorte que les bords de l'outil soient bien en contact avec le roulement.

Insérez un chasse-goupille du côté opposé. Placez-le à l'arrière de l'outil et frappez par petits coups pour extraire le roulement du boîtier de pédalier.

REMARQUE

Il est déconseillé de remplacer, lors des opérations d'entretien par exemple, les roulements qui ne sont pas usés ou endommagés. La répétition des opérations de dépose et de remontage risque d'endommager les surfaces internes du boîtier de pédalier et d'affecter l'ajustement du roulement.

NE RECTIFIEZ PAS, NE MOLETEZ PAS ET N'USINEZ PAS LE BOÎTIER DE PÉDALIER. EN AUCUN CAS.

Ceci pourrait causer des dommages importants, voire irrémédiables au cadre du vélo.

L'AMORTISSEUR

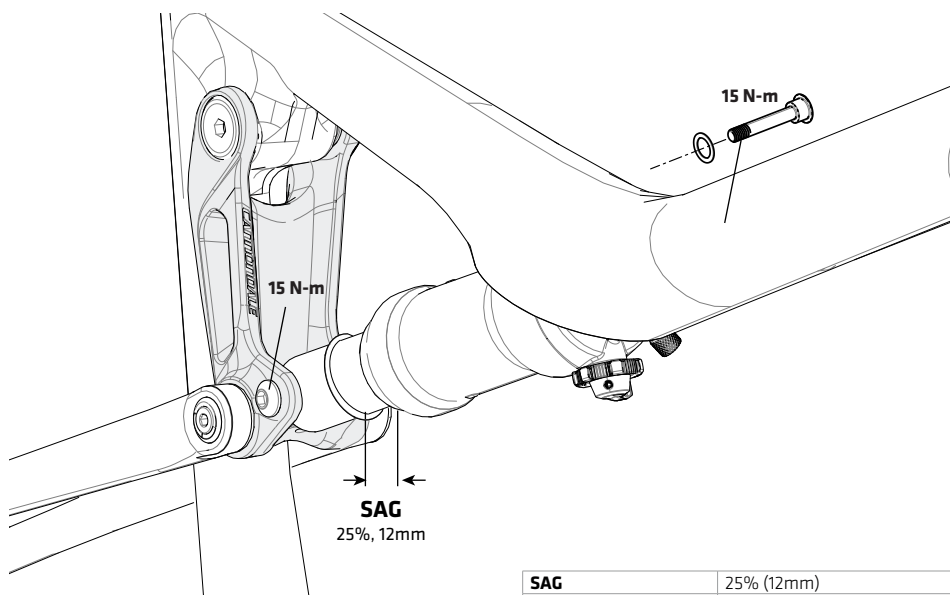

SAG	25% (12mm)
EYE-TO-EYE	190mm
STROKE	45mm
REDUCERS	30mm (1.180") x 8mm

RÉGLAGE

1. Réglez la pression d'air en fonction de votre poids. Suivez les instructions du fabricant de l'amortisseur pour effectuer la mise sous pression de l'amortisseur.
2. Faites glisser le joint torique contre le joint racler de l'amortisseur.
3. Asseyez-vous sur le vélo en position de conduite normale avec les mains sur le guidon et les pieds sur les pédales, afin que l'amortisseur arrière se comprime sous l'effet de votre poids.
4. Mesurez la SAG. Réglez la pression d'air dans l'amortisseur de manière à obtenir la valeur de SAG correcte.
Insufflez de l'air pour réduire la SAG.
Relâchez de l'air pour augmenter la SAG.

SAG RECOMMANDÉE 25% - 12mm

AVERTISSEMENT

CHOISISSEZ UNIQUEMENT UNE FOURCHE ET UN AMORTISSEUR COMPATIBLES AVEC VOTRE VÉLO. NE MODIFIEZ PAS LE MONTAGE D'ORIGINE DE VOTRE VÉLO. FAITES MONTER LA FOURCHE OU L'AMORTISSEUR PAR UN MÉCANICIEN VÉLO PROFESSIONNEL.

- Le fait de rouler avec un amortisseur arrière inadapté peut endommager le cadre. Cela peut provoquer un accident grave. Vérifiez que le débattement total, mesuré d'œil à œil, et que la longueur de course de l'amortisseur arrière choisi sont conformes aux spécifications fournies dans ce manuel.
- Lors du choix d'une fourche ou d'un amortisseur pour votre vélo, vérifiez que ces éléments sont compatibles avec votre vélo ainsi qu'avec l'utilisation que vous en faites.

BIELLETTÉ D'AMORTISSEUR

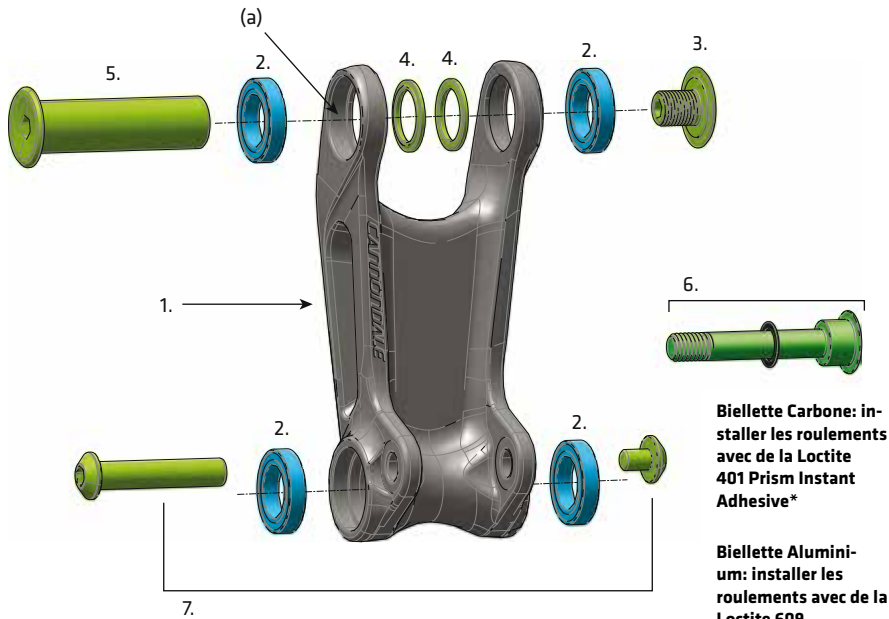

1.	Biellette amortisseur
2.	Roulement x4
3.	Ecrou de pivot biellette / cadre

4.	Bagues x2
5.	Pivot biellette / cadre
6. & 7.	Axes amortisseur - KP433/

Montage de la biellette

1. Nettoyer et dégraisser les logements de roulements avec de l'alcool dénaturé
2. Appliquer une fine couche de Loctite 401 Prism Instant Adhesive à l'intérieur du logement des roulements
3. Insérer le roulement dans son logement jusqu'en butée
4. Assurez vous que le roulement est bien en place dans l'alésage / logement
5. Répétez les étapes 3 à 5 pour les 3 roulements restants
6. Vérifiez que les roulements sont correctement positionnés
7. Après 5 minutes de séchage, l'opération d'assemblage peut continuer

* Required, no substitutions

AXES DE POINTS DE PIVOTS

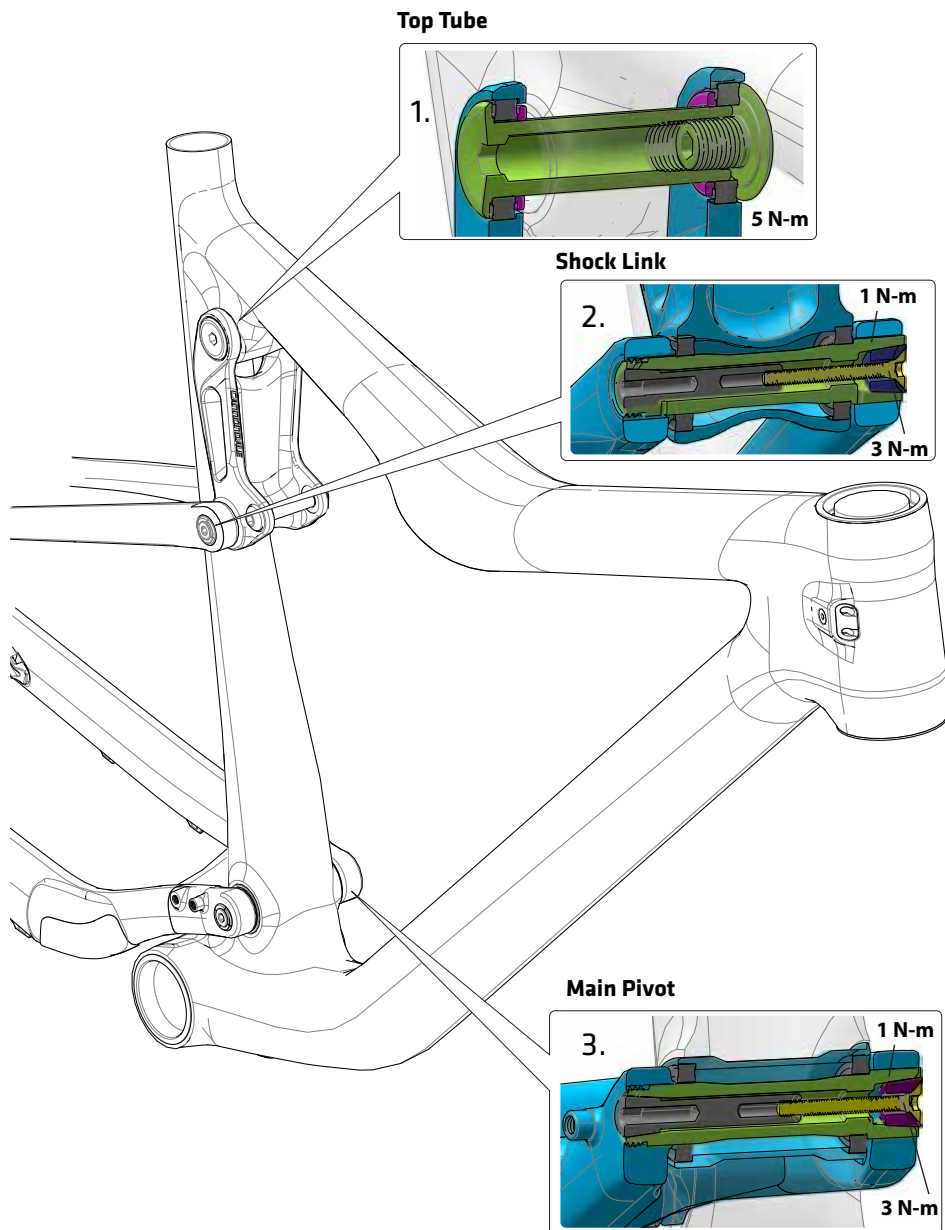

LOCK'R

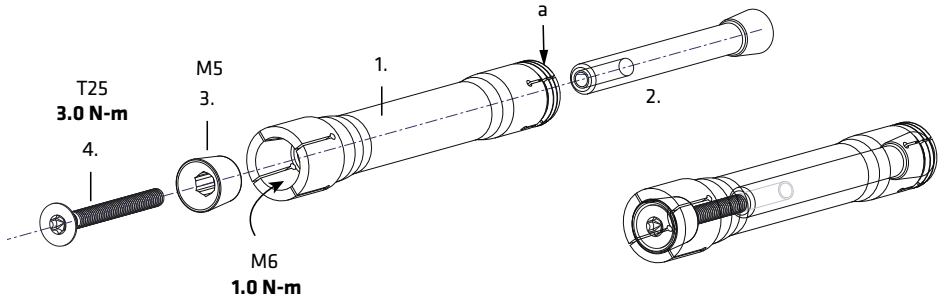

Nettoyer et graisser légèrement sur toutes les pièces

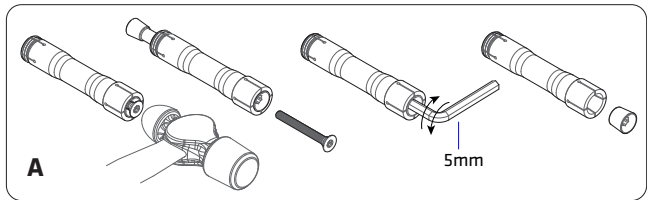

Assemblage

- Assurez vous d'inspecter les pièces du kit avant tout montage. Remplacer celle(s) éventuellement endommagée(s) avant de continuer la procédure.
- Graisser toutes les pièces avant de les installer. Veillez à couvrir toutes les surfaces, filetages et angles.
- Assurez vous d'utiliser les axes et vis adéquates en fonction de leurs applications (voir plus haut).
- Insérer l'axe (1) dans la biellette par le côté gauche (côté opposé à la transmission) et serrer avec une allen de 6mm à 1N.m.
- Insérer l'axe fileté (2) dans le côté droit de l'axe et insérer ensuite la pièce (3) et vis (4) de l'autre côté. Serrer la vis (4) à 3N.m à l'aide d'une cle Torx T25.

Démontage

Le déassemblage is visible dans l'encadre A pour plus de visibilité.

- Devissier la vis (4) de 4 à 6 tours à l'aide d'une cle Torx T25
 - Tapoter la tête de la vis (4) afin de désolidariser l'axe (2).
- Retirer la vis (4) et la vis (2) de l'axe principal (1)
- Insérer une cle allen de 5mm pour sortir la pièce (3) de son logement. Si vous rencontrer des difficultés, utilisez la partie longue d'une cle allen de 6 comme levier.
 - Insérer une cle Allen de 6mm à l'intérieur de l'axe principal (1) côté droit et devissier

PATTE DE DERAILLEUR - KP432/

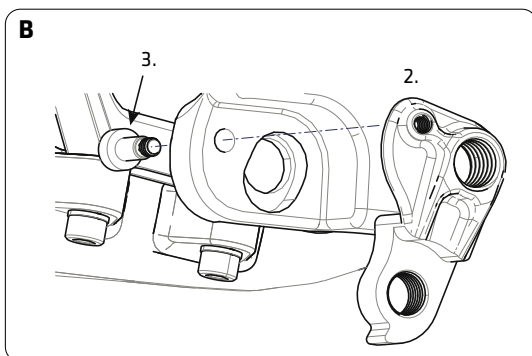
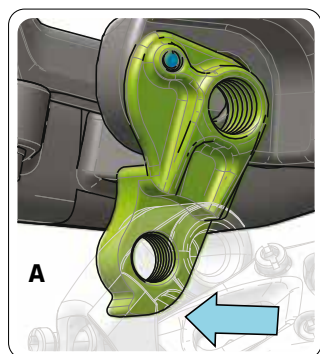
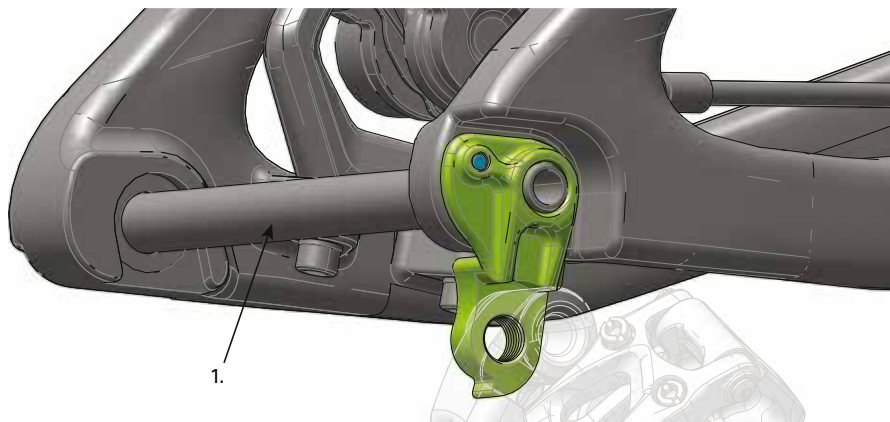

Demontage de la roue

Une fois que l'axe arriere est retire, la patte de derailleur (2) et le derailleur arriere vont pivoter vers l'arriere dans le sens horaire pour permettre une extraction de la roue AR plus aisee

Remplacement de la patte de derailleur

Le kit de patte derailleur a la reference **KP432/**.

Ce kit inclue la patte de derailleur (2) et une nouvelle vis (3). Avant d'installer la nouvelle patte, retirer les saletes, debris et residus eventuels a l'aide d'une brosse en nylon (brosse a dents par ex.). Appliquer de la Loctite 242 (bleue) sur la vis (3). Aligner la patte de derailleur et serrer.

BATTERIE SHIMANO D12 - KIT KP439/

Utiliser la batterie Shimano SM-BTR2 type tige de selle.

Le kit de support de batterie et guide interne sont inclus dans le **kit KP439/**

Procédé d'assemblage:

1. Fixer le support (2) à la batterie (1) en utilisant les colliers de serrage (3)
2. Retirer l'amortisseur arrière
3. Clipser le support de batterie / batterie aux entretoises de l'amortisseur existantes
4. Connecter le câble de batterie à cette dernière
5. Insérer la batterie et l'amortisseur arrière dans le tube supérieur
6. Installer les vis d'amortisseurs et les serrer au couple de 15 N.m

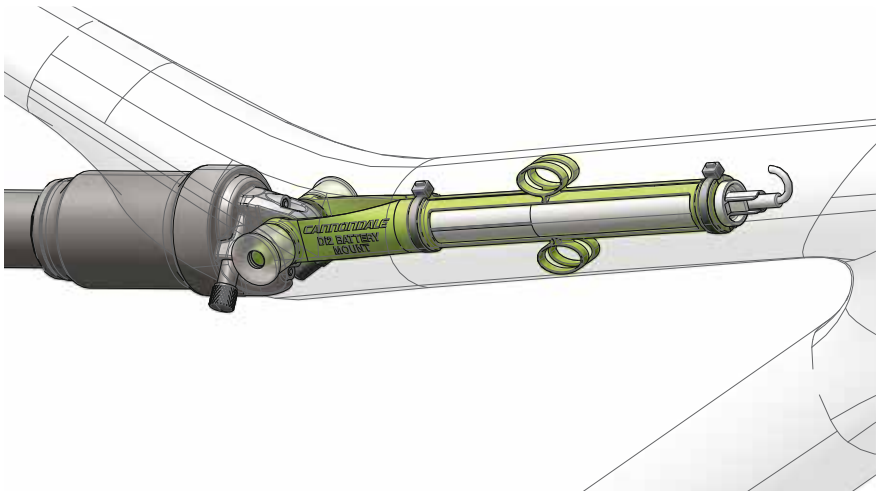
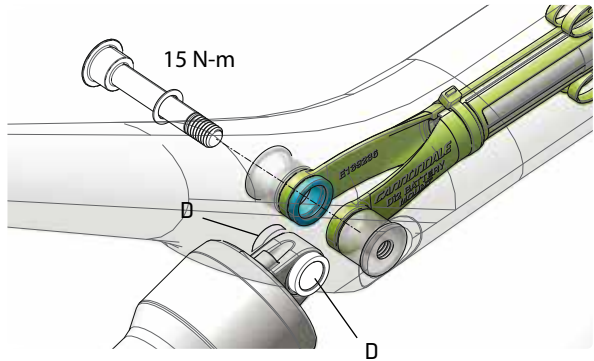
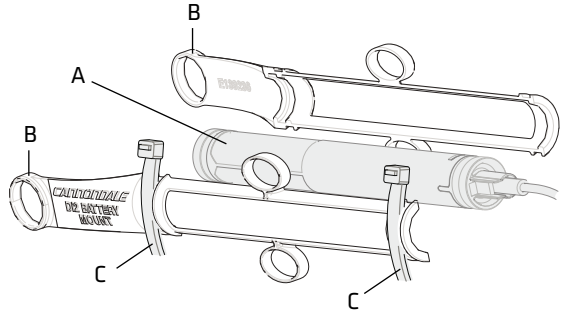

GUIDES INTERNES

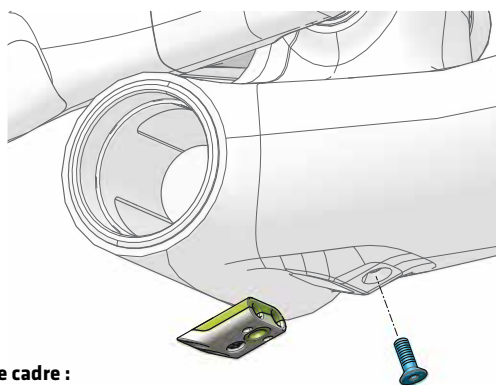
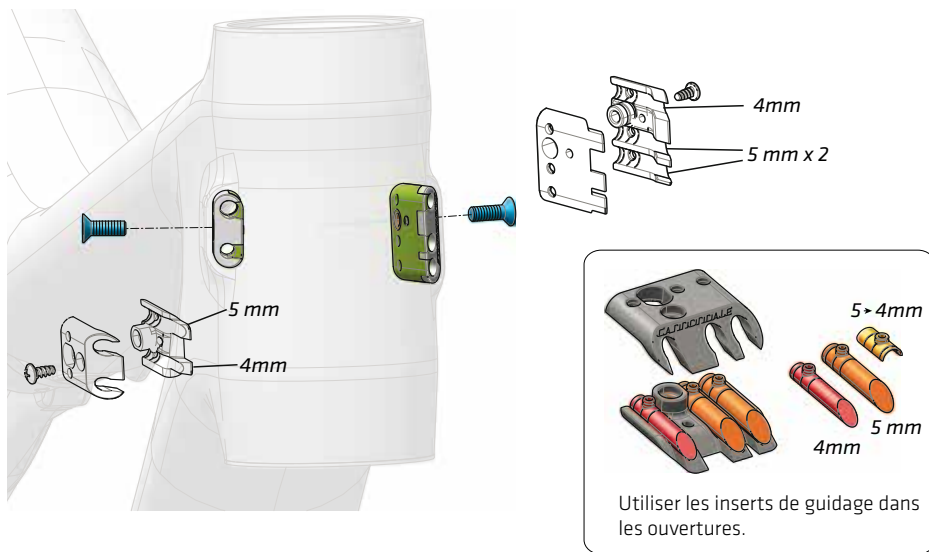

Guides internes de cadre :

Installer le guide plastique spirale (5) autour du câble Di2 (6) et le positionner à l'intérieur du guide câble (7) à l'emplacement prévu à cet effet.

Utiliser le passage du guide câble de 4mm pour le câble Di2

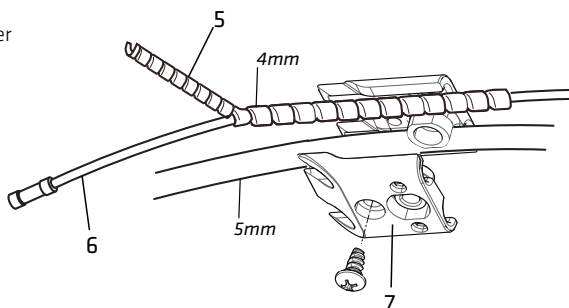

PIÈCES DE RECHANGE

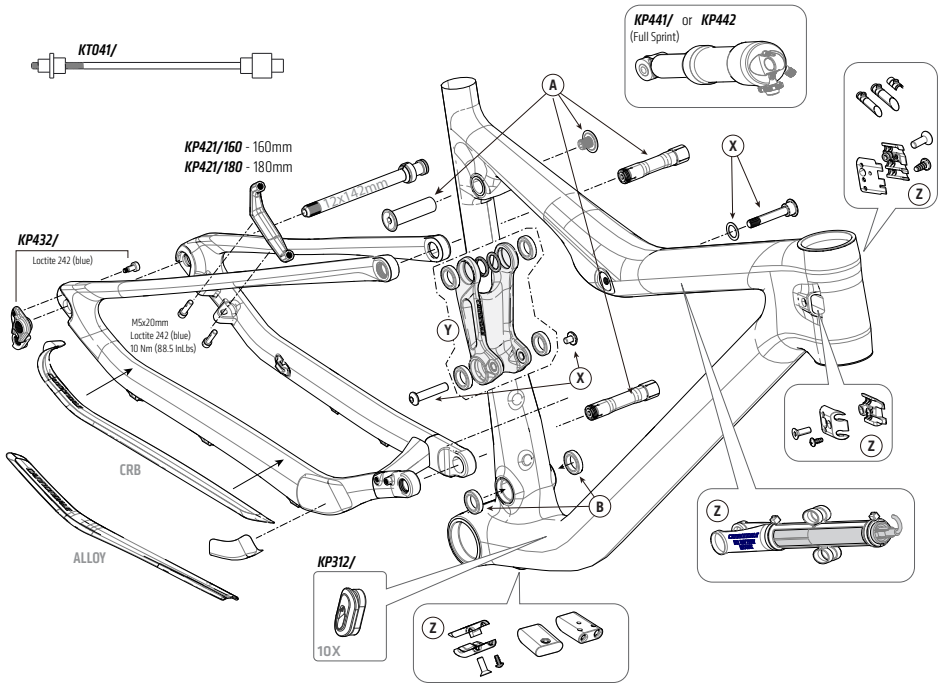

SCALPEL SI

CODE	DESCRIPTION	CRB	ALLOY
KP432/	KIT, HANGER, SCALPEL SI, 142	X	X
KP436/	KIT, CABLE GUIDES MECH, SCALPEL SI	X	
KP437/29	KIT, LINK, CARBON, 29, SCALPEL SI	X	X
KP437/27	KIT, LINK, CARBON, 27, SCALPEL SI	X	X
(Z) KP439/	KIT, CABLE GUIDES, DI2, SCALPEL SI	X	
KT041/	KIT, TOOL AI TRUING WHEEL AXLE	X	
(X) KP433/	KIT, SHOCK BOLTS, SCALPEL SI		
KP441/	KIT, REAR SHOCK, SCALPEL SI, MON-ARCH FS (Full Sprint version)	X	X
KP442/	REAR SHK, SCALPEL SI, MONARCH	X	X
KP443/	KIT, CSTAY PROTECT, SCALPEL SI CRB	X	
KP444/	KIT, CSTAY PROTECT, SCALPEL SI AI		X

CODE	DESCRIPTION	CRB	ALLOY
(A) KP435/	KIT, LINK, HARDWARE, SCALPEL SI	X	X
(B) KP434/	KIT, BEARINGS, PIVOT, SCALPEL SI	X	X
HD169/	KIT BEARINGS HEADSET 2 HSHOK	X	X
QSISEAL/	KIT, SEAL, UPPER BEARING, 58mm OD	X	X
KP119/	KIT HEADSET INT HSHOK TO 1.5"	X	X
KP058/	KIT HEADSET INT HEADSHOK 1 1/8	X	X
KP205/	KIT HEADSET INT H SHOK TO TAPER	X	X
KF115/	KIT GEL DYNAMIC CARBN SEATPOST	X	X
KP197/	KIT BEARING BB-PRESSFIT 30	X	X
KB6180/	KIT BEARING BB SI 2PCS	X	X
KP421/160	KIT, BRAKE MOUNT, FLAT, 160MM	X	X
KP421/180	KIT, BRAKE MOUNT, FLAT, 180MM	X	X
KF103/	KIT GUARD SCUFFGUARD 8PK	X	X

SI HOLLOWGRAM MTN PF30 + BB30

BB30 - 83MM

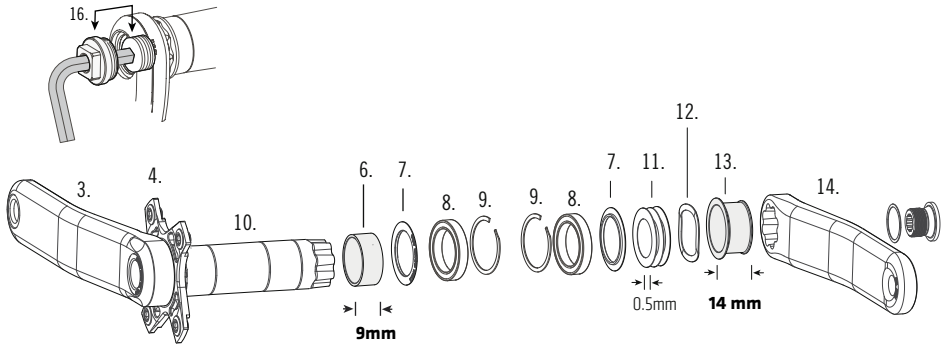

PF30 - 83MM

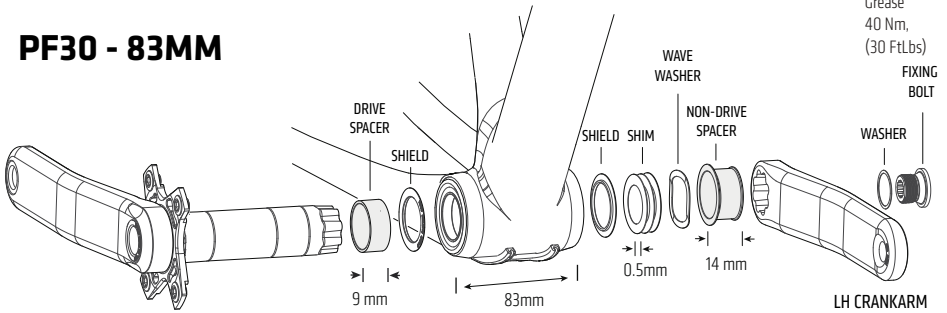

KP354/
1X11
5mm CL Offset
76 BCD

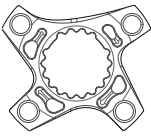

(laser etch)
"A2 SRAM 1X CL_55.6"

KP352/
2X10
5mm CL Offset
104x64 BCD

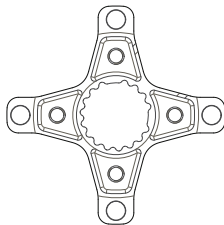

(laser etch)
"104X64"

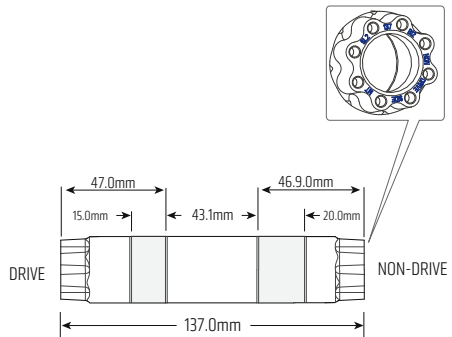

KP308/ KIT, SPINDLE-SI MTN, 137MM (Spindle only)

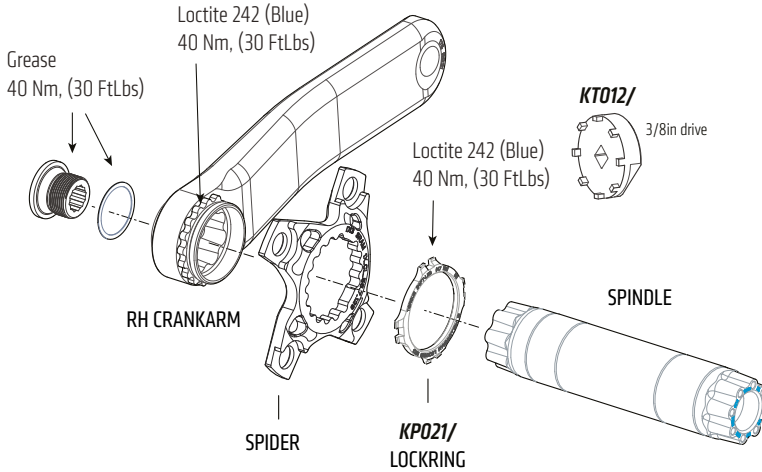

NO. (QTY)	CODE	DESCRIPTION
1(2), 2(2)	KP251/BLK	KIT,CRANK BOLTS,H-GRAM SL2,(2)
4	KP296/	KIT,SPIDER-SI MTN,XX1
	KP128/	KIT,SPIDER,SI MTN,SRAM 80/120BCD BLT
	KP241/	KIT,SPIDER,SI MTN,SRAM 64/104BCD BLT
	KF355/	KIT,SPIDER-SI MTN,TRIPLE 64/104BCD 4BLT
	CU4041AI30	MTB SPIDERING SL 30T X-SYNC AI OFFSET
	CU4041AI32	MTB SPIDERING SL 32T X-SYNC AI OFFSET
	CU4041AI34	MTB SPIDERING SL 34T X-SYNC AI OFFSET
5	KP021/	KIT,LOCKRING-SL --REQUIRES KT012/
1(2), 2(2), 6, 7(2) 8(2), 9A(2), 9B(2), 10, 11(3), 12, 13	KP306/	KIT,BB,CDALE SI,68/73X137 BB30/PF30

NO. (QTY)	CODE	DESCRIPTION
--	KP218/	KIT,LOCTITE 609 W/ACTIVATOR
9B(2)	QC616/	KIT,CIRCLIP,BB-SI
8(2)	KB6180/	KIT,BEARING,BB-BB30 (SKF#6806-2RS /SR12 /90% FILL)
8(2), 9A(2)	KP197/	KIT,BEARING,BB-PF30
7(2)	KP249/BLK	KIT,BEARING SHIELD,BB-SL2
10	KP308/	KIT,SPINDLE-SI MTN, 137MM
11	QC617/	KIT,SHIMS-PLASTIC, BB-SI; INCL 5 SHIMS
12	QC618/	KIT,WASHER-WAVE, BB-SI
	KT010/	KIT,TOOL-BB BEARING-SI;
	KT011/	KIT,TOOL - BEARING REMOVAL SI;
	KT012/	KIT,TOOL-LOCK RING-SI
16	KT013/	KIT,CRANK EXTRACTION TOOL; 2 PIECES

RIGHT CRANKARM - 3			
TYPE	SISL2	HOLLOW-GRAM SI	CANNONDALE SI
165mm	--	--	KP423/165R
170mm	KP246/170R	KP305/170R	KP423/170R
172mm	KP246/172R	KP305/172R	KP423/172R
175mm	KP246/175R	KP305/175R	KP423/175R

LEFT CRANKARM - 14			
TYPE	SISL2	HOLLOW-GRAM SI	CANNONDALE SI
165mm	--	--	KP423/165L
170mm	KP246/170L	KP305/170L	KP423/170L
172mm	KP246/172L	KP305/172L	KP423/172L
175mm	KP246/175L	KP305/175L	KP423/175L

SI HOLLOWGRAM MTN

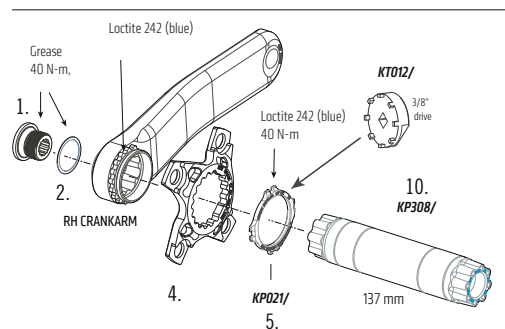
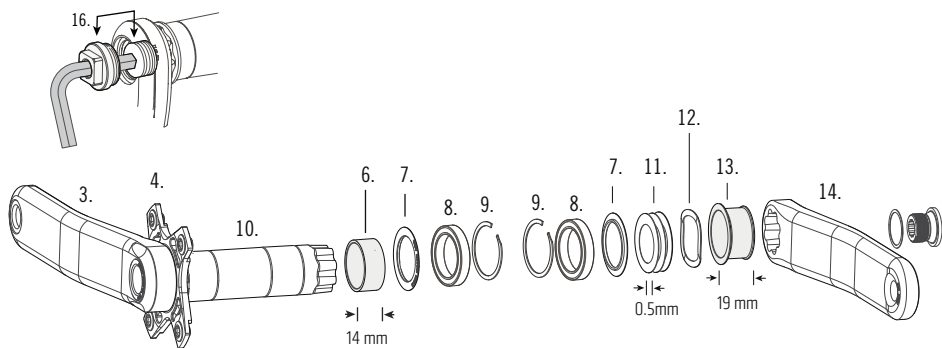

RIGHT CRANKARM - 3			
TYPE	SISL2	HOLLOW-GRAM SI	CANNONDALE SI
165mm	--	--	KP423/165R
170mm	KP246/170R	KP305/170R	KP423/170R
172mm	KP246/172R	KP305/172R	KP423/172R
175mm	KP246/175R	KP305/175R	KP423/175R

LEFT CRANKARM - 14			
TYPE	SISL2	HOLLOW-GRAM SI	CANNONDALE SI
165mm	--	--	KP423/165L
170mm	KP246/170L	KP305/170L	KP423/170L
172mm	KP246/172L	KP305/172L	KP423/172L
175mm	KP246/175L	KP305/175L	KP423/175L

NO. (QTY)	CODE	DESCRIPTION
1(2), 2(2)	KP251/BLK	KIT,CRANK BOLTS,H-GRAM SL2,(2)
4	KP296/	KIT,SPIDER-SI MTN,XX1
	KP128/	KIT,SPIDER,SI MTN,SRAM 80/120BCD BLT
	KP241/	KIT,SPIDER,SI MTN,SRAM 64/104BCD BLT
	KF355/	KIT,SPIDER-SI MTN,TRIPLE 64/104BCD 4BLT
	KP366/28	MTB SPIDERING SL 28T X-SYNC
	KP366/30	MTB SPIDERING SL 30T X-SYNC
KP366/32	MTB SPIDERING SL 32T X-SYNC	
5	KP021/	KIT,LOCKRING-SL --REQUIRES KT012/
1(2), 2(2), 6, 7(2), 8(2), 9A(2), 9B(2), 10, 11(3), 12, 13	KP306/	KIT,BB,COALE SI,68/73X137 BB30/PF30

NO. (QTY)	CODE	DESCRIPTION
--	KP218/	KIT,LOCTITE 609 W/ACTIVATOR
9B(2)	QC616/	KIT,CIRCLIP,BB-SI
8(2)	KB6180/	KIT,BEARING,BB-BB30 (SKF#6806-2RS /SR12 /90% FILL)
8(2), 9A(2)	KP197/	KIT,BEARING,BB-PF30
7(2)	KP249/BLK	KIT,BEARING SHIELD,BB-SL2
10	KP308/	KIT,SPINDLE-SI MTN,137MM
11	QC617/	KIT,SHIMS-PLASTIC, BB-SI; INCL 5 SHIMS
12	QC618/	KIT,WASHER-WAVE, BB-SI
	KT010/	KIT,TOOL-BB BEARING-SI;
	KT011/	KIT,TOOL - BEARING REMOVAL SI;
	KT012/	KIT,TOOL-LOCK RING-SI
16	KT013/	KIT,CRANK EXTRACTION TOOL; 2 PIECES

ENTRETIEN

Le tableau ci-dessous contient uniquement les opérations d'entretien supplémentaires. Pour plus d'informations sur les opérations d'entretien de base, veuillez consulter le Guide d'utilisation de votre vélo Cannondale. Consultez votre revendeur pour établir avec son aide un programme d'entretien complet adapté à vos composants, à votre style de conduite et à vos conditions d'utilisation. N'oubliez pas de suivre les recommandations d'entretien fournies par les fabricants respectifs des différents composants de votre vélo, autres que Cannondale.

ÉLÉMENT	FRÉQUENCE
<p>CÂBLES ET GAÎNES DE CÂBLE – De petits adhésifs de protection du cadre sont fournis avec votre vélo - <i>KF103/</i>. Placez ces protections sur le cadre, là où les câbles et les gaines de câble frottent en raison des mouvements du vélo. Avec le temps, le frottement des câbles peut user et endommager sérieusement le cadre.</p> <p>REMARQUE : Les dommages causés au vélo par le frottement des câbles et gaines de câble n'est pas couvert par la garantie. En outre, les protections adhésives ne sont pas destinées à remédier à une mauvaise installation des câbles et/ou des gaines de câble. Si vous découvrez que les protections s'usent rapidement, consultez votre revendeur Cannondale afin qu'il vérifie le montage et le passage des câbles et gaines de câble de votre vélo.</p>	<p>AVANT LA PREMIÈRE UTILISATION</p>
<p>INSPECTION DU CADRE – Nettoyez et inspectez soigneusement l'ensemble cadre/bras oscillant/articulations, afin de détecter les fissures ou les dommages éventuels. Consultez la section "Inspection de sécurité" du Guide d'utilisation de votre vélo Cannondale.</p>	<p>AVANT ET APRÈS CHAQUE SORTIE</p>
<p>VÉRIFICATION DES COUPLES DE SERRAGE – En plus des couples de serrage spécifiques des autres composants du vélo. Serrez selon les indications de COUPLES DE SERRAGE fournies dans ce supplément.</p>	<p>RÉGULIÈREMENT, APRÈS QUELQUES SORTIES</p>
<p>FOURCHE – Pour consulter les instructions d'entretien de la fourche, veuillez vous reporter au guide d'utilisation du fabricant respectif.</p>	



AVERTISSEMENT

LE MANQUE D'ENTRETIEN ET/OU LE MAUVAIS ENTRETIEN D'UN VÉLO PEUT ENTRAÎNER LE DYSFONCTIONNEMENT ET/OU LA RUPTURE DE N'IMPORTE QUELLE(S) PIÈCE(S) ET PEUT CAUSER UN ACCIDENT, UNE PARALYSIE ET/OU DES BLESSURES GRAVES, VOIRE MORTELLES. Demandez à votre revendeur Cannondale de vous aider à établir un programme d'entretien complet, avec la liste des pièces de votre vélo que VOUS devez inspecter régulièrement. Il est important d'effectuer des vérifications fréquentes pour déceler les problèmes qui peuvent provoquer un accident.



*Warning! Read this supplement and your cannondale bicycle owner's manual.
Both contain important safety information. Keep both for future reference.*

CANNONDALE EUROPE

*Cycling Sports Group Europe, B.V.
Han zepoort 27, 7570 GC, Oldenzaal,
Netherlands
(Voice): +41 61 4879380
(Fax): +31 5415 14240
servicedeskeurope@cyclingsportsgroup.com*

CANNONDALE UK

*Cycling Sports Group
Vantage Way, The Fulcrum,
Poole, Dorset, BH12 4NU
(Voice): +44 (0)1202 732288
(Fax): +44 (0)1202 723366
sales@cyclingsportsgroup.co.uk*

WWW.CANNONDALE.COM

*© 2016 Cycling Sports Group
133422 (04/16)*